



## Warunki transportu, dostawy i posadowienia kontenerów produkowanych przez spółkę Modular System Sp. z o.o. („Producent”)

Ogorzelice, [data]

W celu zapewnienia bezpieczeństwa oraz prawidłowego przebiegu transportu kontenerów przed jego dostawą kupujący zobowiązany jest do :

- poinformowania Producenta o dokładnej dacie odbioru kontenerów, z co najmniej tygodniowym wyprzedzeniem,
- użycia bądź wynajmu do przewozu kontenerów środka transportu z podwoziem przystosowanym do tego typu ładunków, w szczególności w zakresie dopuszczalnych gabarytów zewnętrznych, kształtu oraz dopuszczalnej masy przewożonego ładunku (w tym szerokie otwarte samochody w transporcie lądowym),
- zapewnienia rozładunku kontenera za pomocą dźwigu lub HDS o odpowiednim udźwigu. Podczas rozładunku długość liny żurawia należy wybrać na podstawie odległości naroży kontenera. Kąt tworzony przez ramiona liny nie może być większy, niż 60o,
- przekazania Producentowi danych kontaktowych firmy transportowej/osoby odpowiedzialnej za odbiór kontenerów z siedziby spółki Modular System Sp. z o. o. oraz jego spodziewanym czasie przybycia na 3 dni przed planowanym odbiorem kontenerów (tzw. awizacja),
- w przypadku gdy Producent bierze odpowiedzialność za dostarczenie kontenera, kupujący na 3 dni przed planowanym odbiorem kontenerów wskaże osobę odpowiedzialną za odbiór kontenerów w miejscu dostawy,
- przygotowania utwardzonego, płaskiego i wypoziomowanego podłoża z tolerancją +/- 5 mm lub fundamentu w miejscu usytuowania kontenerów – o odpowiedniej nośności dostosowanej do masy kontenerów (w razie potrzeby wzmocnionym i utwardzonym). Dopuszcza się następujące warianty w zakresie możliwości posadowienia kontenerów :
  - a) na równym, poziomym, twardym podłożu np. wypoziomowane płyty betonowe, płyty chodnikowe, kostka brukowa, itp.
  - b) na podporach fundamentowych budowlanych posiadających co najmniej 4 punkty podporowe w przypadku kontenerów 10', 6 punktów podporowych w przypadku kontenerów 16' i 20' . Najmniejsza powierzchnia fundamentu powinna wynosić ok. 20x20x24cm (rozmiar fundamentu i jego głębokość związana z normami i głębokością zamarzania zależy od warunków miejscowych w szczególności od właściwości podłoża i występujących maksymalnych obciążeń). Kontenery należy posadowić i magazynować w taki sposób, aby pod dolną krawędzią ramy i podstawą kontenera zachować przestrzeń o wysokości minimum 10 cm zapewniającą odpowiednią wentylację przestrzeni podpodłogowej. Niestosowanie się do tego zalecenia może prowadzić do nadmiernego gromadzenia się wilgoci w warstwach podłogi.
  - c) fundamenty ławowe (ława betonowa o szerokości 30 cm po obwodzie kontenera),
  - d) podparcia należy przygotować i zrealizować w taki sposób aby umożliwić odpływ wody z naroża dolnego kontenera poprzez otwór znajdujący się w dolnej jego blasze.
- uzyskania we własnym zakresie, w odpowiednim czasie i na własny koszt wszelkich zezwoleń koniecznych do posadowienia i użytkowania kontenerów,
- poinformowania Producenta o obowiązujących w miejscu dostawy i posadowienia kontenerów przepisach BHP i PPOŻ, konieczności posiadania przez pracowników firmy transportowej przepustek do wejścia na teren posadowienia, czy też obowiązywania w miejscu posadowienia szczególnych przepisów dotyczących ubioru i wyposażenia pracowników, o ich rodzaju i specyfikacji technicznej, w przypadku jeżeli to Producent bierze odpowiedzialność za dostarczenie kontenera,
- zapewnienia i podłączenia kontenerów do sieci elektrycznej przez osobę wykwalifikowaną z uprawnieniami elektrycznymi. Doprowadzenie energii elektrycznej powinno odpowiadać wymogom bezpieczeństwa i wymogom technicznym odpowiednim dla danej instalacji i urządzeń,



- w przypadku kontenerów sanitarnych – do zapewnienia przyłącza wodno-kanalizacyjnego w miejscu posadowienia kontenerów i podłączenia do niego kontenerów przez osobę z odpowiednimi uprawnieniami, wykwalifikowaną w zakresie instalacji sanitarnych,
- wykonania we własnym zakresie i na własny koszt wszystkich koniecznych do użytkowania kontenerów pomiarów elektrycznych przed wprowadzeniem się do kontenera.

### — Dodatkowe wytyczne

### Ponadto podczas załadunku, rozładunku i transportu kontenerów należy stosować się do następujących wytycznych:

- kontener przeznaczony jest do transportu samochodowego lub kolejowego przy pomocy podwozia przystosowanego do tego typu ładunków - w szczególności w zakresie dopuszczalnych gabarytów zewnętrznych, kształtu oraz dopuszczalnej masy przewożonego ładunku (w tym szerokie otwarte samochody w transporcie lądowym),
- przed przemieszczaniem kontenera wszystkie ruchome części należy stabilnie umocować w sposób zapobiegający ich przemieszczaniu się,
- przed transportem kontenera obowiązkowe jest każdorazowe sprawdzenie i ewentualne usunięcie:
  - a) elementów wstawionych do wnętrza kontenera nie stanowiących jego stałego, fabrycznego wyposażenia, jak meble, szafki, sprzęt biurowy i temu podobne,
  - b) śniegu i lodu z dachu kontenera,
  - c) połączeń z instalacjami zewnętrznymi: elektryczną, teletechniczną, kanalizacyjną, wodną, wentylacyjną i temu podobnymi.
- mocowanie kontenerów na tradycyjnych samochodach ciężarowych odbywa się za pomocą pasów mocujących zapobiegających przemieszczeniu się kontenerów w trakcie transportu. Pasy powinny być mocowane w taki sposób, by nie dotykały zewnętrznego poszycia dachu i ścian, lecz były umiejscowione wyłącznie na elementach nośnych konstrukcji. W miejscu styku pasa z ramą kontenera należy stosować podkładki (np. plastikowe) separujące pas od ramy. Zewnętrzna warstwa farby na kontenerze może ulec w trakcie załadunku, transportu i rozładunku uszkodzeniu przy ścianach bocznych samochodu oraz przy słupkach mocujących ściany boczne – co nie stanowi wady kontenera,

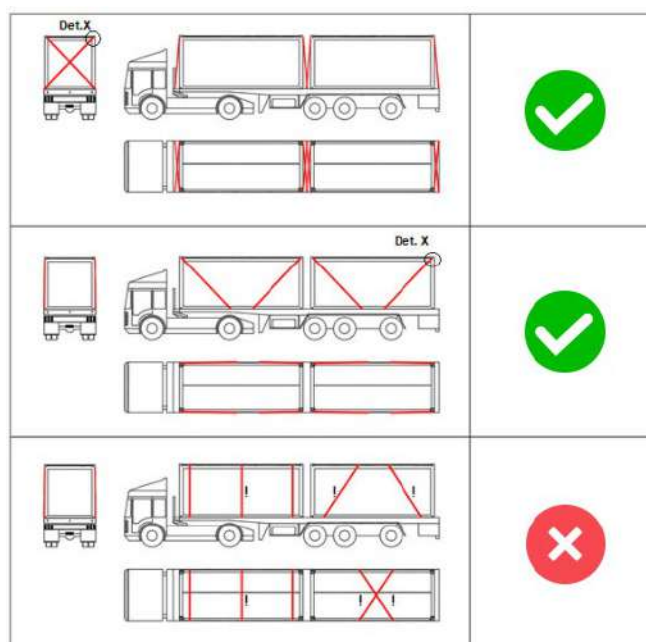

Rys. 1. Przykłady poprawnego i niepoprawnego zabezpieczenia kontenerów pasami transportowymi.



Det. X

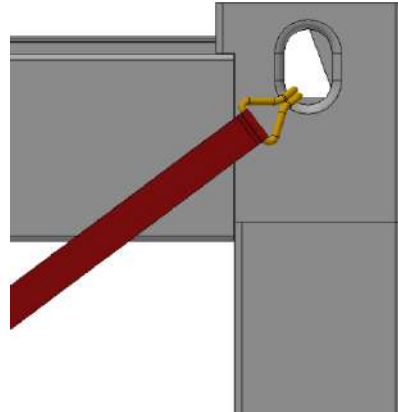

Rys. 2. Sposób zaczepienia pasa transportowego o naroże kontenera.

- załadunek i rozładunek kontenera dokonywany jest za pomocą dźwigu lub HDS odpowiednim udźwigu,
- długość liny żurawia należy wybrać na podstawie odległości naroży kontenera. Kąt tworzony przez ramiona liny i dach kontenera nie może być mniejszy, niż  $30^\circ$ ,
- każdorazowo przy podnoszeniu kontenera dźwigiem należy stosować liny / łańcuchy / haki o odpowiedniej nośności i długości zgodnie z instrukcją producenta tych elementów,
- każdorazowo przy podnoszeniu kontenera należy sprawdzić dopuszczalne obciążenie robocze stosowanych zawiesi w stosunku do kąta ich nachylenia w stosunku do dachu. **Bardzo ważne jest, aby wszystkie 4 odgałęzienia liny miały równą długość.** W przypadku wyciągniętej liny lub podnoszenia na niedopasowanych łańcuchach uszkodzeniu mogą ulec elementy dachu

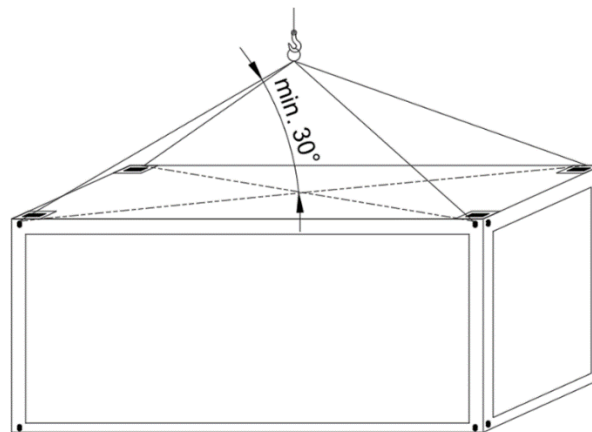

Rys. 3. Minimalny kąt pomiędzy zawiesiem a dachem kontenera.

- linę żurawia można zaczepić wyłącznie o górne naroża kontenera za owalne otwory boczne. W żadnym wypadku nie dopuszcza się mocowania haków liny bezpośrednio do samej blachy poziomej naroża górnego, gdyż może to w szczególności skutkować jej wygięciem,

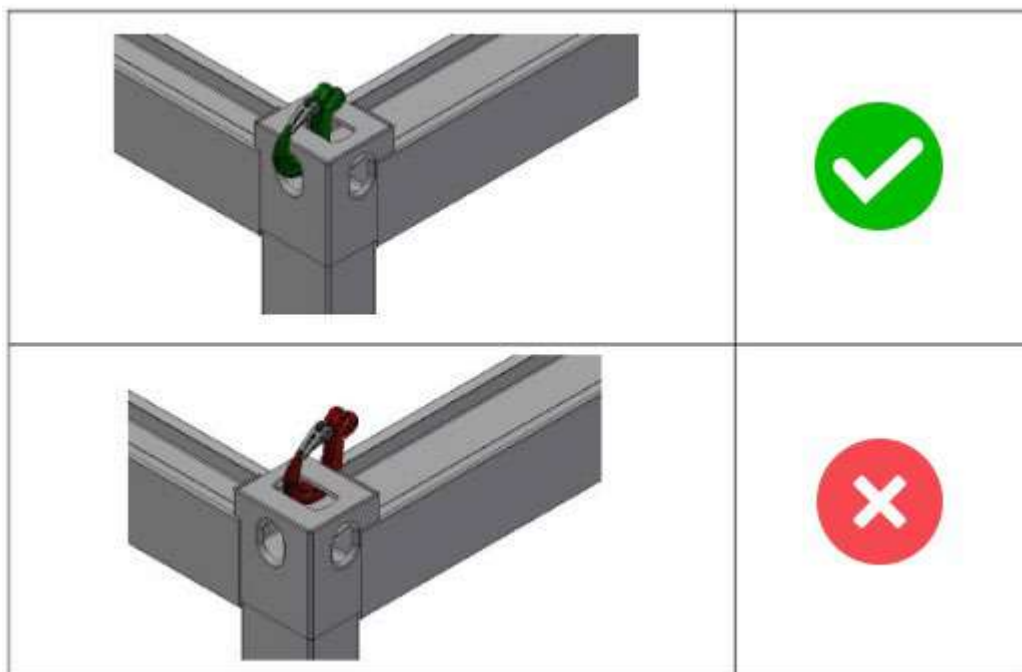

Rys. 4. Prawidłowy i nieprawidłowy sposób zaczepienia haka liny w narożu kontenera.

- nie dopuszcza się przenoszenia kontenerów obciążonych dodatkowym ładunkiem nie przewidzianym przez producenta,
- kontenery można przemieszczać również za pomocą wózków widłowych. Widły wózka powinny sięgać przez całą szerokość kontenera, w taki sposób, aby obydwie podłużne belki podłogi były oparte na widłach. Brak podparcia na całej szerokości może skutkować uszkodzeniem podłogi kontenera,

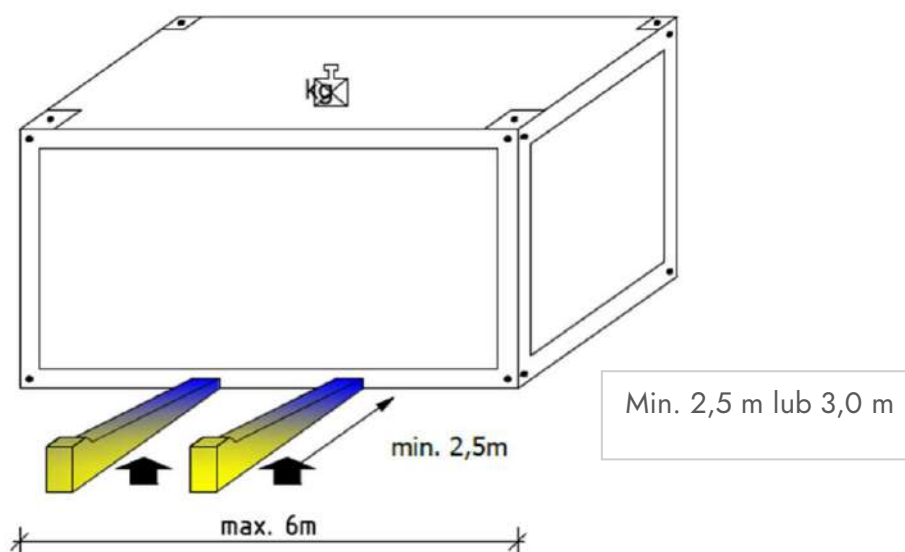

Rys. 5. Minimalna długość widel wózka widłowego – 2,5 m dla kontenerów o szerokości 2,438 m oraz 3,0 m dla kontenerów o szerokości 2,99 m.



- po rozładowaniu kontenerów z pojazdu należy sporządzić protokół odbioru. Do protokołu należy wpisać ewentualne braki lub uszkodzenia. Jeżeli istnieje ku temu sposobność, do protokołu należy załączyć fotografie kontenera wykonane po rozładowaniu go z pojazdu,
- w przypadku transportu kontenera ze zdemontowanymi częściami ścian (bez paneli ściennych) należy zabezpieczyć wnętrze kontenera przed działaniem warunków atmosferycznych.

Spółka Modular System Sp. z o. o. nie ponosi odpowiedzialności oraz wyklucza jakiegokolwiek świadczenia za szkody powstałe w wyniku niewłaściwego transportu, rozładunku, posadowienia, montażu kontenerów wykonanych przez kupującego lub najemcę lub użytkownika, bądź inny podmiot któremu powierzono powyższe czynności.

Ogorzelice, lipiec 2024 r.  
Modular System Sp. z o. o.